

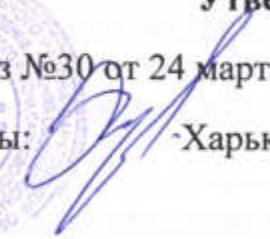

Муниципальное бюджетное общеобразовательное учреждение
средняя общеобразовательная школа с. Камышки Александрово-Гайского района Саратовской области

Принято:

Решением педагогического
совет протокол №5
от 24 марта 2022 г.

Утверждаю:

Приказ №30 от 24 марта 2022 г.
Директор школы:  Харьков С. П.



Концепции развития
МБОУ СОШ с. Камышки
(в рамках проекта 500+)

с. Камышки

1. Введение

Нормативная база, на основании которой осуществляется деятельность образовательной организации:

- Федеральный закон от 29 декабря 2012 г. № 273-ФЗ «Об образовании в Российской Федерации»;
- Федеральный закон от 02 декабря 2019 г. № 403-ФЗ «О внесении изменений в Федеральный закон от 29 декабря 2012 г. N 273-ФЗ "Об образовании в Российской Федерации»;
- государственная программа Российской Федерации «Развитие образования» (постановление Правительства РФ от 26 декабря 2017 г. № 1642);
- государственная программа Российской Федерации «Научно-технологическое развитие Российской Федерации» (постановление Правительства РФ от 29 марта 2019 г. № 377);
- Указ Президента РФ от 07.05.2018 № 204 «О национальных целях и стратегических задачах развития Российской Федерации на период до 2024 года»;
- Указ Президента РФ от 21.07.2020 № 474 «О национальных целях и стратегических задачах развития Российской Федерации на период до 2030 года»;
- Стратегия развития воспитания в Российской Федерации на период до 2025 года (распоряжение Правительства Российской Федерации от 29 мая 2015г. № 996-р);
- Паспорт национального проекта «Образование» (утвержден президиумом Совета при Президенте Российской Федерации по стратегическому развитию и национальным проектам, протокол от 24 декабря 2018 г. № 16);
- приказ Министерства труда и социальной защиты Российской Федерации от 18.10.2013 № 544н «Об утверждении профессионального стандарта «Педагог (педагогическая деятельность в сфере дошкольного, начального, основного общего, среднего общего образования) (воспитатель, учитель)»;
- приказ Министерства труда и социальной защиты Российской Федерации от 24.07.2015 № 514н «Об утверждении профессионального стандарта «Педагог-психолог (психолог в сфере образования)»;
- приказ Министерства труда и социальной защиты Российской Федерации от 08.09.2015 № 613н «Об утверждении профессионального стандарта «Педагог дополнительного образования детей и взрослых»;
- приказ Министерства труда и социальной защиты Российской Федерации от 10.01.2017 № 10н «Об утверждении профессионального стандарта «Специалист в области воспитания»;
- Федеральный закон от 03.07.2016 № 238-ФЗ «О независимой оценке квалификации»;
- Закон об образовании в Саратовской области от 28.11.2013 № 215-ЗСО
- Муниципальная программа «Развитие образования в Александрово-Гайском муниципальном районе Саратовской области на 2019-2022.» №605 от 29.12.18.
-

Приоритетные цели школы:

1. Обеспечение общедоступного качественного образования.

2. Обеспечение условий для воспитания гармонично развитой и социально-ответственной личности на основе духовно-нравственных ценностей, исторических и национально-культурных традиций нашей страны.

Миссия школы:

«Создание условий для:

-предоставления учащимся качественного образования, позволяющего успешно жить в быстро меняющемся мире, быть конкурентно способными на рынке труда и быть истинным гражданином своей страны, её патриотом; - становления творческой, социально компетентной личности учащегося нравственно и физически здоровой, готовой к определению своего места в жизни, к самосовершенствованию через взаимодействие всех участников образовательного процесса.

Миссия школы заключается по отношению:

к учащимся: создание условий для формирования образованной духовно-нравственной творческой личности, умеющей найти своё место в сложной постоянно меняющейся действительности, реализовать свои интеллектуальные и творческие способности, вести здоровый образ жизни;

к педагогам: предоставление каждому учителю сферы деятельности, необходимой для реализации интеллектуальных и творческих способностей, формирования потребности в непрерывном самообразовании, активной гражданской позиции; **к родителям:** обеспечить их ребенку доступное качественное образование в условиях, гарантирующих защиту прав личности обучающегося, его психологическую и физическую безопасность, сохранение здоровья, позволяющее быть конкурентоспособным при выборе дальнейшей траектории обучения; вовлечение их в совместную со школой деятельность;

к обществу: обеспечить обучающимся такое качество образования, которое бы способствовало его успешной социализации в обществе и активной адаптации на рынке труда, подготовить обучающихся к осознанному выбору дальнейшей траектории профессионального обучения;

к социуму: выполнение социального заказа; оздоровление социальной среды в селе как важного фактора социального воспитания и защиты личности школьника.

2. Анализ текущего состояния, описание ключевых рисков развития образовательной организации.

Кадровый состав

В МБОУ СОШ с. Камышки работают 15 педагогов, из них 2 – внешних совместителя.



Средний возраст педагогических работников- 51 год

Образовательный ценз педагогов МБОУ СОШ с. Камышки.

№ Образовательный ценз педагогов МБОУ СОШ с. Камышки.

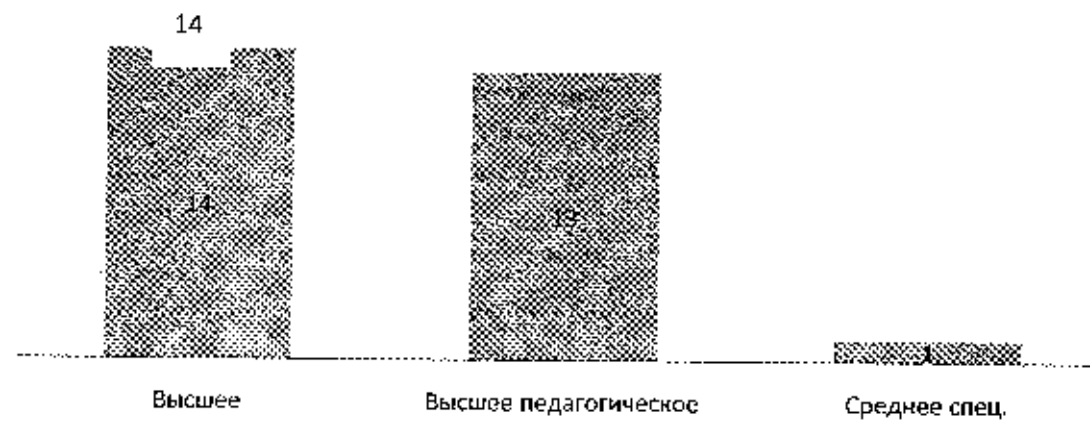

Структура педагогического стажа работников МБОУ СОШ с. Камышки

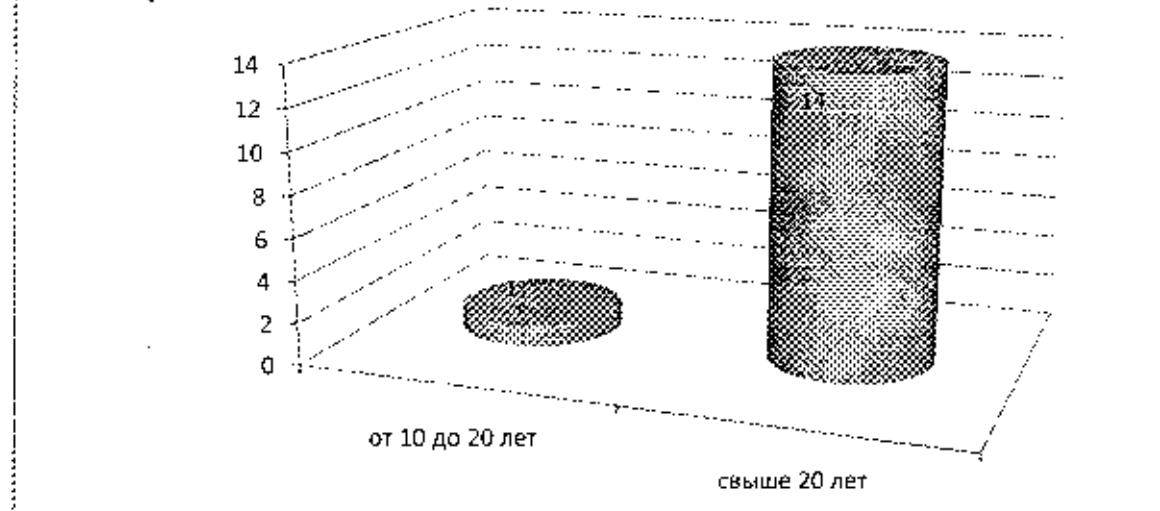

В Школе работают опытные педагоги, имеющие высокий профессиональный уровень, способные к нововведениям.

Аттестация педагогических работников МБОУ СОШ с. Камышки проводится в соответствии с Федеральным законом «Об образовании в Российской Федерации» (ст. 49) в целях подтверждения их соответствия занимаемым должностям на основе оценки их профессиональной деятельности, с учетом желания педагогических работников в целях установления квалификационной категории. Проведение аттестации педагогических работников в целях подтверждения их соответствия занимаемым должностям должна осуществляться один раз в пять лет на основе оценки их профессиональной деятельности аттестационными комиссиями, самостоятельно формируемыми образовательными организациями.

Проведение аттестации в целях установления квалификационной категории педагогических работников осуществляется аттестационными комиссиями, формируемыми федеральными органами исполнительной власти, в ведении которых эти организации находятся. Проведение аттестации в отношении педагогических работников образовательных организаций, находящихся в ведении субъекта Российской Федерации, муниципальных и частных организаций, осуществляется аттестационными комиссиями, формируемыми уполномоченными органами государственной власти субъектов Российской Федерации.

Порядок проведения аттестации педагогических работников устанавливается федеральным органом исполнительной власти, осуществляющим функции по выработке государственной политики и нормативно-правовому регулированию в сфере образования, по согласованию с федеральным органом исполнительной власти, осуществляющим функции по выработке государственной политики и нормативно-правовому регулированию в сфере труда.

Уровень квалификации педагогов МБОУ СОШ с. Камышки

- высшая квалификационная категория
- первая квалификационная категория
- аттестованы на соответствие занимаемой должности

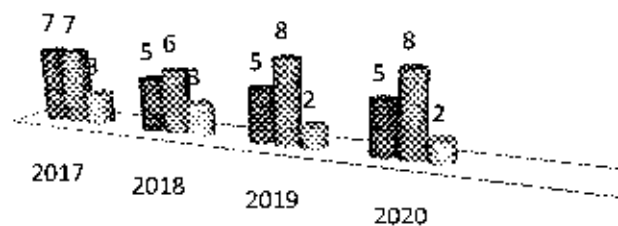

В 2020 году аттестацию прошли 2 человек (12 %) – на высшую квалификационную категорию, 4 человека (24%) – первую квалификационную категорию. В 2021 году прошел 1 человек (7%) – на первую квалификационную категорию.

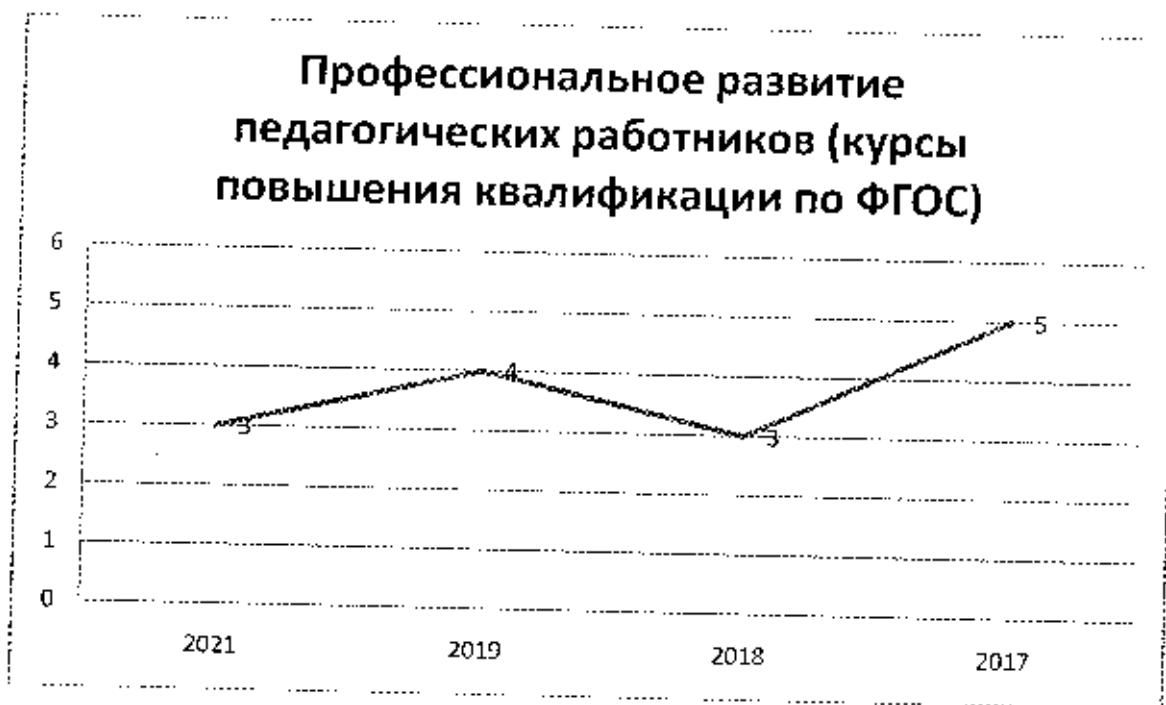

Вывод:

- образовательная деятельность в Школе обеспечена квалифицированным профессиональным педагогическим составом;
- в Школе используется сетевая форма обеспечения педагогическими кадрами;
- кадровый потенциал Школы динамично развивается на основе целенаправленной работы по повышению квалификации педагогов.

МБОУ СОШ с. Камышки укомплектована кадрами, имеющими необходимую квалификацию для решения образовательных задач.

Образовательные результаты

Статистика показателей за 2018–2021 годы

№ ш/п	Параметры статистики	2018–2019 учебный год	2019–2020 учебный год	2020–2021 учебный год	На конец 2021 года

1	Количество детей, обучавшихся на консп учебного года, в том числе:	100	108	107	101
	– начальная школа	48	46	49	47
	– основная школа	46	52	54	52
	– средняя школа	6	10	4	2
	- индив. обучение	-	1	1	1
2	Количество учеников, оставленных на повторное обучение:				
	начальная школа	0	0	1	0
	– основная школа	0	0	0	0
	- средняя школа	0	0	0	0
3	Не получили аттестата:				
	– об основном общем образовании	0	0	0	0
	– среднем общем образовании	0	0	0	0
4	Окончили школу с аттестатом особого образца:				

– в основной школе	1	0	2	0
– средней школе	0	2	0	0

	1 кл	2 кл	3 кл	4 кл	5 кл	6 кл	7 кл	8 кл	9 кл	10 кл	11 кл	всего
Кол-во уч-ся 2020-2021	9	14	14	12	9	14	11	8	12	0	4	107
Из них с ОВЗ (дети-инвалиды)	1	1	0	0	1	0	0	0	0	0	0	3
Кол-во уч-ся 2022	12	7	15	12	12	8	12	10	8	2	0	101
Из них с ОВЗ	0	1	1	0	0	1	0	0	0	0	0	3

Приведенная статистика показывает, что положительная динамика успешного освоения основных образовательных программ сохраняется, при этом снижается количество обучающихся Школы.

В 2020-2021 уч.г. детей с ОВЗ, включенных в общеобразовательные классы, обучалось 3 человека с 1-го по 11-й классы (49,5 %). В 2022 году сохраняется процентное отношение детей с ОВЗ.

Из детей, имеющих инвалидность, 1 обучается по программе на основе АООП 8.4.(аутический спектр) , 1 ученик обучается индивидуально на дому по общеобразовательной программе.

В 2022 году Школа продолжает успешно реализовывать рабочие программы «Второй иностранный язык: «исмецкий»

В 2020-2021 учебном году второй иностранный язык был введен в 9 классе - 1 часа в неделю. В 2021-2022 году – в 9 классе в объеме 1 часа в неделю.

Краткий анализ динамики результатов успеваемости и качества знаний

Результаты освоения учащимися программ начального общего образования по показателю «успеваемость»

в 2020-2021 году

Классы	Всего	Из них	Окончили год	Окончили	Не успевают	Переведены
--------	-------	--------	--------------	----------	-------------	------------

				«5»		«5»						
5	6	5	100	2	25	0	0	0	0	0	0	
6	13	13	100	2	15,3	2	15,3	0	0	0	0	
7	11	11	100	2	18	1	9	0	0	0	0	
8	8	8	100	2	25	1	13	0	0	0	0	
9	12	12	100	4	33	2	17	0	0	0	0	
Итого	50	50	100	12	23,0	6	11	0	0	0	0	

При сравнении результатов освоения обучающимися программ основного общего образования по показателю «успеваемость» в 2020-2021 году с результатами освоения учащимися программ основного общего образования по показателю «успеваемость» в 2022 году, то можно отметить, что процент учащихся, окончивших на «4» и «5», повысился на 2%, окончивших на «5» остался на прежнем уровне.

В 2021 году учащиеся 9-х классов успешно сдали итоговое собеседование по русскому языку в качестве допуска к государственной итоговой аттестации. По итогам испытания все получили «зачет» за итоговое собеседование.

ГИА-9 проводился в форме основного государственного экзамена по русскому языку и математике, который являлся основанием для выдачи аттестатов об основном общем образовании. Предметы по выбору не сдавались, а проводились контрольные работы по выбору обучающихся. Результаты ГИА-9 представлены в таблице.

Качество знаний	Предмет	Итого с числом участников	«5»		«4»		«3»		«2»		% Соотв.	↑	↓
			год	огэ	год	огэ	год	огэ	год	огэ			
			год	огэ	год	огэ	год	огэ	год	огэ			

50%	Русский язык	12	2	2	6	4	4	6	0	0	50%	17%	33%
42%	Математика	12	2	0	6	5	4	7	0	0	42%	8%	50%

Итоги контрольных работ в 9 классе.

Качество знаний	Предмет	Плановое число участников	«5»		«4»		«3»		«2»		% соотв.	↑	↓
			год	КР	год	КР	год	КР	год	КР			
100	биология	2	1	1	1	1	0	0	0	0	100	0	0
66,6	химия	3	2	0	1	2	0	1	0	0	0	0	100
100	география	7	2	3	2	4	3	0	0	0	43	57	0
88,8		12	5	4	4	7	3	1	0	0	47,6	57	100

Весной 2021 года для учеников 4–8,11-х классов были проведены всероссийские проверочные работы, чтобы определить уровень и качество знаний за предыдущий год обучения. По ряду предметов обучающиеся показали низкий уровень достижения учебных результатов. Анализ результатов по отдельным заданиям показал необходимость дополнительной работы. Руководителям школьных методических объединений, педагогам было рекомендовано:

- спланировать коррекционную работу, чтобы устранить пробелы;
- организовать повторение по темам, проблемным для класса в целом;
- провести индивидуальные тренировочные упражнения по разделам учебного курса, которые вызвали наибольшие затруднения;
- организовать на уроках работу с текстовой информацией, что должно сформировать коммуникативную компетентность школьника: погружаясь в текст, грамотно его интерпретировать, выделять разные виды информации и использовать ее в своей работе;
- совершенствовать навыки работы учеников со справочной литературой.

Повторная диагностика в виде контрольной работы (май) по типу ВПР показала положительную динамику: 90% учеников справились с заданиями, которые вызвали затруднения на ВПР.

Результаты освоения программ среднего общего образования обучающимися 11 классов по показателю «успеваемость» в 2020-2021 году

Классы	Всего обуча-ся	Из них успевают		Окончили полугодие		Окончили год		Не успевают				Переведены условно		Сменили форму обучения	
		Всего						Из них							
		Кол-во	%	С отметки «4» и «5»	%	С отметки «5»	%	Кол-во	%	Кол-во	%	Кол-во	%	%	Кол-во
11	4	4	100	1	25	0		0				0			0
Итого		4	100	1	25	0		0		0					0

Результаты освоения учащимися программ среднего общего образования по показателю «успеваемость» в 2020-2021 учебном году в сравнении с 2022 годом повысился на 75%, учащихся, окончивших на «5» равен 100%. В 10 классе 2 обучающихся (по списку 2) закончили первое полугодие на отлично.

В связи с тем, что в 2022 году в школе нет 11 класса, итоговое сочинение (изложение) не проводилось.

В 2021 году ЕГЭ сдавали только выпускники, которые планировали поступать в высшие учебные заведения.

Результаты сдачи ЕГЭ в 2021 году

Предмет	Сдавали всего человек	Сколько обучающихся получили 100 баллов	Сколько обучающихся получили 90–98 баллов	Средний балл
Русский язык	4	0	1 – 78 баллов	67
Математика	2	0	0	56
Обществознание	1	0	0	31(не прошла порог)
Биология	2	0	0	37
Химия	2	0	0	33(не прошли порог)
Физика	1	0	0	39
География	1	0	0	66

Анализ таблицы «Результаты ЕГЭ» показывает, что в МБОУ СОШ с. Камышки показывает, что не все выпускники справились с экзаменами. Трое обучающихся не преодолели порог по химии, биологии, обществознанию. Высокие результаты получили выпускники по русскому языку, хорошие по

математике, географии, что говорит о положительном результате работы в данном направлении. В этом году следует проанализировать и изменить методику подготовки к ЕГЭ по биологии, обществознанию.

Материально – техническое оснащение

Для реализации образовательного процесса в МБОУ СОШ с. Камышки имеется необходимое материально-техническое обеспечение.

В связи с реализацией национального проекта «Образование» в школе должен быть обеспечен доступ к информационно-коммуникационной сети Интернет со скоростью потока не менее 50 Мб/с. Оснащение образовательного учреждения строится по принципу конструктора, который предоставляет возможность использовать как весь набор оборудования, так и отдельные его составляющие.

Школа располагается в кирпичном двухэтажном здании 1982 года постройки.

Школа располагает материальной и информационной базой, обеспечивающей организацию всех видов деятельности школьников, соответствующей санитарно-эпидемиологическим и противопожарным правилам и нормам. В области материально-технического обеспечения образовательного процесса в школе оборудовано: библиотека, кабинеты по предметам, кабинет информатики, спортивный зал. Имеется выделенная интернет-линия, разработан собственный сайт.

Материально-технические условия МБОУ СОШ с. Камышки обеспечивают:

- возможность достижения обучающимися установленных Стандартом требований к результатам освоения ООП
- соблюдение:
- санитарно-гигиенических норм образовательного процесса (требования к водоснабжению, канализации, освещению, воздушно-тепловому режиму и т. д.);
- санитарно-бытовых условий (наличие оборудованного гардероба, санузлов, мест личной гигиены и т. д.);
- социально-бытовых условий (наличие оборудованного рабочего места и т.д.);
- пожарной и электробезопасности;
- требований охраны труда.

Материально-техническая база соответствует действующим санитарным и противопожарным нормам, нормам охраны труда работников образовательных учреждений, предъявляемым к:

- участку (территория) образовательного учреждения (площадь, освещение, размещение, необходимый набор зон для обеспечения образовательной и хозяйственной деятельности образовательного учреждения и их оборудование);
- зданию образовательного учреждения (высота и архитектура здания, необходимый набор и размещение помещений для осуществления образовательного процесса на ступени начального общего образования, их площадь, освещенность, расположение и размеры рабочих зон для индивидуальных занятий в учебных кабинетах, для активной деятельности) помещениям библиотеки;
- помещениям для питания обучающихся, а также для хранения пищи, обеспечивающим возможность организации качественного горячего питания, в том числе горячих завтраков;
- спортивным залом, игровому и спортивному оборудованию;

- мебели, офисному оснащению и хозяйственному инвентарю;
- расходным материалам и канцелярским принадлежностям (бумага для ручного и машинного письма, инструменты письма (в тетрадях и на доске), химические реактивы, носители цифровой информации);
- получения информации различными способами (поиск информации в сети Интернет, работа в библиотеке и др.);
- проведения экспериментов, в том числе с использованием учебного лабораторного оборудования, вещественных моделей и коллекций основных математических и естественнонаучных объектов и явлений, цифрового (электронного) и традиционного измерения;
- физического развития, участия в спортивных соревнованиях и играх;
- планирования учебного процесса, фиксирования его реализации в целом и отдельных этапов (выступлений, дискуссий, экспериментов);
- размещения своих материалов и работ в информационной среде образовательного учреждения;
- проведения массовых мероприятий, собраний, представлений;
- организации отдыха и питания;
- отсутствует беспрепятственный доступ для обучающихся с ограниченными возможностями здоровья.

Учреждение самостоятельно за счет выделяемых бюджетных средств и привлеченных в установленном порядке дополнительных финансовых средств обеспечивает оснащение образовательного процесса.

Осуществляется работа по созданию современной школьной инфраструктуры:

- во всех кабинетах обновлена мебель в соответствии с требованиями СанПиН, поставлено необходимое оборудование для реализации ФГОС: приобретены мультимедийные проекторы во все кабинеты, все установлены стационарно в кабинетах;
- установлено наружное и внутреннее видеонаблюдение;
- пополнены фонды библиотеки учебниками, художественной литературой.

Условия для занятий физкультурой и спортом

В формировании системы спортивно-оздоровительной работы важное место принадлежит урокам физической культуры, организации и проведению спортивных праздников, соревнований. Для этого в школе есть все необходимые условия: спортивный зал, стадион.

Учитель физкультуры имеет возможность использовать на уроках и во внеурочной деятельности разнообразное оборудование и снаряды: мячи в достаточном количестве, скакалки, гимнастические палки, кегли, гимнастические скамейки, маты и т.д.

Организация питания

Обучающиеся школы обеспечены горячим питанием, которое осуществляется через столовую (на 60 посадочных мест). Питание организовано в соответствии с меню и графиком, утвержденным директором школы.

Школьная столовая обеспечена всем необходимым оборудованием.

Питание предусматривает: горячие завтраки, горячие обеды.

Обучающимся 1-4 классов питаются бесплатно, обучающимся 5-11 классов, чьи семьи состоят на учете в управлении социальной защиты предоставляются обеды и завтраки с частичной оплатой. Все желающие по заявлению родителей могут получать горячие обеды или завтраки за частичную и полную родительскую плату.

Школьная столовая расположена на первом этаже, имеет в наличии набор оборудования, позволяющее осуществлять подогрев и сохранять пищевую ценность продукции и кулинарных изделий. Количество посадочных мест в обеденном зале позволяет обеспечить посадку учащихся в две смены. Система хозяйственно-питьевого холодного и горячего водоснабжения, канализации и отопления оборудованы в соответствии с санитарно-эпидемиологическими требованиями.

Прием пищевых продуктов осуществляется при наличии документов, подтверждающих их качество и безопасность. Ежедневно в обеденном зале вывешивается утвержденное меню. Отпуск горячего питания обучающимся производится по классам на переменах, по графику питания обучающихся. Организация обслуживания учащихся осуществляется путем предварительного накрытия столов и самообслуживания. В ежедневном рационе питания учитывается оптимальное соотношение пищевой и энергетической ценности, суточной потребности в витаминах и микроэлементах, белков, жиров и углеводов.

Финансовое обеспечение организации школьного питания в настоящее время осуществляется за счет родительских средств, федерального, районного и областного бюджетов.

Поваром школьной столовой совместно с ответственным по питанию, в соответствии с требованиями, разработано десятидневное меню для учащихся школы. Блюда в меню комплектуются с соблюдением требований: вкусовой сочетаемости, разнообразия. Блюда для меню взяты из специального набора рецептов, применимых для школьного питания, выходы блюд соответствуют возрасту питающихся.

В школьной столовой имеется набор помещений и оборудования в соответствии с типом организации питания обучающихся в образовательном учреждении: обеденный зал, пищеблок, складские помещения. Бракеражная комиссия снимает пробы с приготовленных блюд.

Анализ рисков деятельности МБОУ СОШ с. Камышки

В соответствии с «рисковым профилем», в школе планируется устранять в процессе осуществления преобразований в рамках проекта «500+» следующий риск:

Высокая доля обучающихся с рисками учебной неуспешности.

3. Цели и задачи развития образовательной организации

Цель: снижение доли обучающихся с рисками учебной неуспешности

Задачи:

1. Обеспечить психологический комфорт обучающихся, ситуацию успеха в обучении.

2. Разработать программу по работе со слабоуспевающими обучающимися на основе индивидуального и дифференцированного подходов.
3. Осуществлять мониторинг развития обучающихся с рисками учебной неуспешности.
4. Осуществлять системное психолого-педагогическое сопровождение обучающихся с рисками учебной неуспешности.

№ п/п	Меры по преодолению рисков фактора	Мероприятия, направленные на преодоление рисков фактора	Сроки исполнения	Ответственные	Ресурсы (Подтверждающие документы)
1	Диагностика обучающихся с трудностями в учебной деятельности, направленная на выявление причин затруднения.	Диагностика индивидуальных особенностей познавательных процессов обучающихся с трудностями в учебной деятельности	Апрель 2022	Заместитель директора по УВР, педагог-психолог	Результаты диагностики (описания)
		Анализ диагностики индивидуальных особенностей познавательных процессов обучающихся с трудностями в учебной деятельности	Май 2022	Заместитель директора по УВР, педагог-психолог	Аналитическая записка
		Педагогический консилиум «Организация обучения с учетом индивидуальных психофизиологических особенностей»	Апрель 2022	Заместитель директора по УВР, педагог-психолог	Протокол педагогического консилиума
2	Разработка и реализация программы по работе со слабоуспевающими обучающимися на основе индивидуального и дифференцированного подходов	Разработка индивидуальных программ сопровождения каждого обучающегося с рисками учебной неуспешности	Май 2022	Педагог-психолог, классные руководители, педагоги-предметники	Карты сопровождения обучающихся с рисками учебной неуспешности
		Наблюдение за неуспевающим обучающимся во время посещения уроков.	Апрель-октябрь 2022	Заместитель директора по УВР,	Аналитическая записка
				Социальный педагог	

3	Психолого-педагогическое сопровождение обучающихся с рисками учебной неуспешности	Организация психологических тренингов, семинаров, службы психологического консультирования обучающихся	Март- апрель 2022	Социальный педагог, педагог - психолог	Аналитическая записка
		Профилактические беседы обучающихся с социальным педагогом	Апрель- октябрь 2022	Социальный педагог	Аналитическая записка
		Индивидуальные беседы с родителями обучающихся с рисками учебной неуспешности	Апрель- октябрь 2022	Заместитель директора по УВР, социальный педагог	Протоколы бесед с принятыми решениями

Ожидаемые результаты:

- количество обучающихся с рисками учебной неуспешности снизится на 10%